

Honeycomb Conveyor Belt

Demande de devis - Demande pour une bande existante

Veillez indiquer les dimensions suivantes, le cas échéant ;

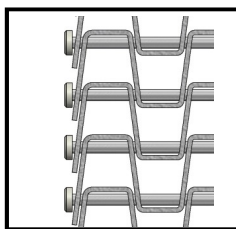
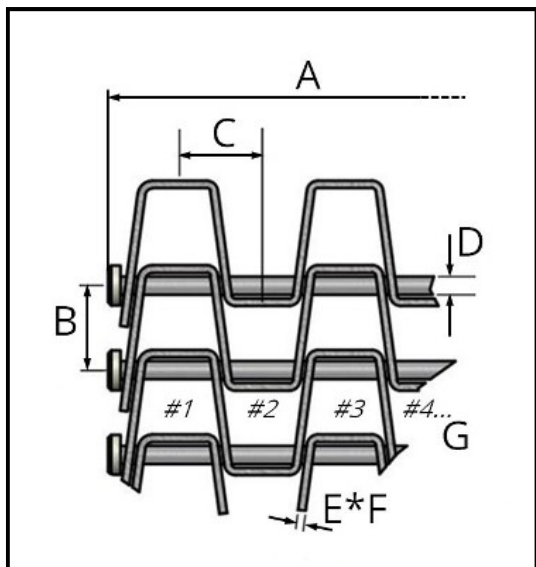

Bord à rondelles soudées

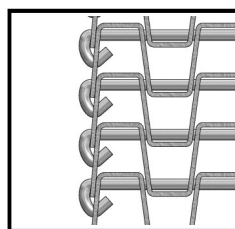

Bord serti

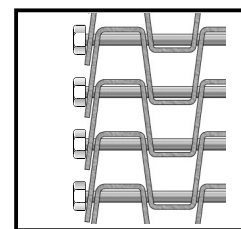

Bord à écrous soudés

***REMARQUE : Pour mesurer le pas B, on prend habituellement la mesure de 10 pas que l'on divise ensuite par 10 pour obtenir le pas moyen.**

A	Largeur totale :	mm	Longueur de bande :		metres
B	Pas de la tige transversale* :	mm	C	Pas latéral nominal :	mm
D	Diamètre de la tige transversale :	mm	E x F	Section transversale de la lame plate	mm x mm
G	Nombre d'ouvertures dans la largeur :	Type de bord : Bord à rondelles soudées <input type="checkbox"/> Bord serti <input type="checkbox"/> Bord à écrous soudés <input type="checkbox"/>			
Matière : Acier inoxydable <input type="checkbox"/> Acier au carbone <input type="checkbox"/> Autre (Veillez confirmer) <input type="checkbox"/>					

La dimension C (pas latéral nominal) est basée sur le nombre d'ouvertures dans la largeur de la bande. N'utilisez pas cette mesure pour déterminer la position des pignons. Veuillez nous contacter si vous souhaitez des informations sur le positionnement des pignons.

Informations supplémentaires :